

LED-Kennleuchte B19 PRO



- Große Bauform für Transporter / LKW
- Hochleistungs LED
- Heavy Duty Aluminium Basis
- 14 verschiedene Blitzmuster einstellbar, ECE R 65 Muster ist Lieferzustand
- 3-Schrauben Montage für D 130 / 144mm
- Mehrere Geräte synchronisierbar
- Weitere Ausführungen auf Anfrage
- Zulassung: ECE R 65 ECE R10 SAE
E6 000 269 blau, E6 000 266 orange

Technische Daten

Leuchtmittel:	24 x High Power LED
Leistung:	33,4 Watt (je nach Blitzmuster)
Spannung:	12 bis 24 V DC
Stromverbrauch:	2,78 / 5.56 A bei 12 V DC 1,39 / 2,78 A bei 24 V DC
Gewicht:	1,15 kg
Temperaturbereich:	-30°C bis 65°C
Schutzart:	IP 65
Absicherung:	5 A



Art-Nr.:	Typ:	Befestigung:	Spannung:	Farbe:
102344	B19 PRO	Festmontage	12/24 V	LED/Haube orange
102345	B19 PRO	Festmontage	12/24 V	LED/Haube blau

LED-Kennleuchte B19 PRO

3 - Bolt Mount

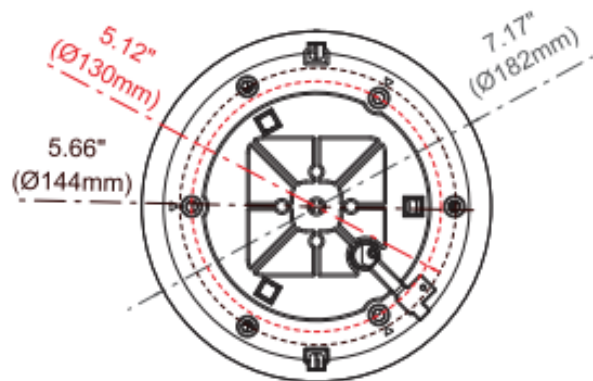
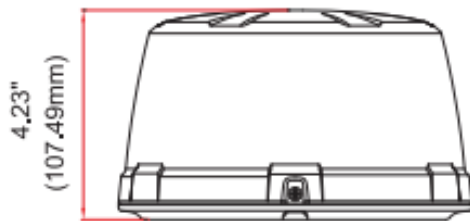

130 mm Bolt Mount

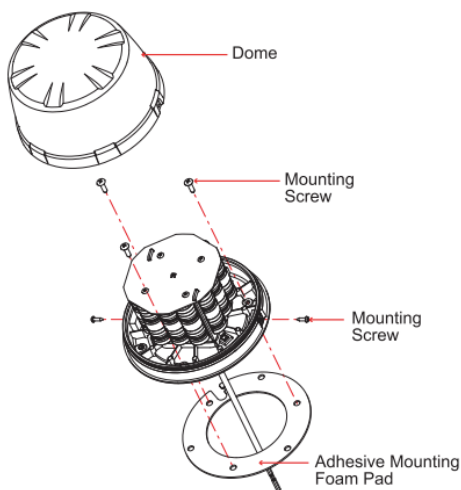

144 mm Bolt Mount

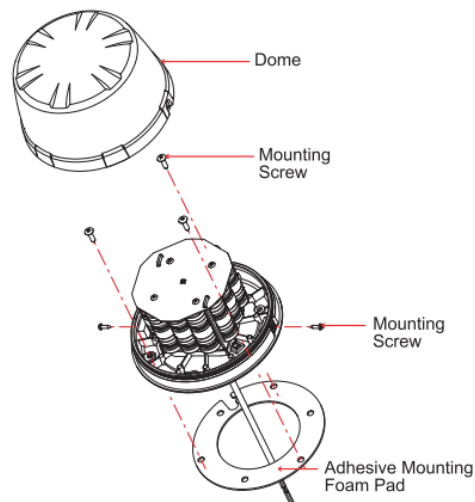

Belegung

rot = Plus • schwarz = Minus • gelb = synchronisieren

- Zugelassenes Blitzmuster (Nr.1): Doppelblitz
- Schnelles dreimaliges tasten auf Plus setzt die Leuchte zurück auf Blitzmuster 1
- Blitzmuster 2- 14 sind nur für den Export
- Blitzmuster ändern: Gelbes Kabel während dem Betrieb kürzer wie 1 Sekunde auf + Taste